

# Casper Company



2010

**The Idealist Design-Duo from Bangkok designs extraordinary and bizarre soft toys with love, heart and a smile.**

Das Idealist Design-Duo aus Bangkok entwirft skurrile und außergewöhnliche Stoffpuppen „with love, heart and smile“.



**We (Supattra and Benjamin Casper) started our business in June 2008. Supattra comes from Thailand and had a shop on the famous Jatujak Weekend Market until 2003 where she sold clothes designed by her. Benjamin spent one year in Bangkok in relation to his already completed studies in city-planning and is since then deeply connected to this city.**

**The motivation behind CasperCompany is the idea to look for extraordinary and saleable products in Bangkok and offer them to retailers throughout Europe. With the Idealist Design-Duo we have found our first producer, who offers a wonderful collection.**

**As a distributor we would like to know, what the consumers think about our products. Therefore we sell sometimes at a christmas market or at design-events. With this feedback we can advise our clients more specific and detailed.**

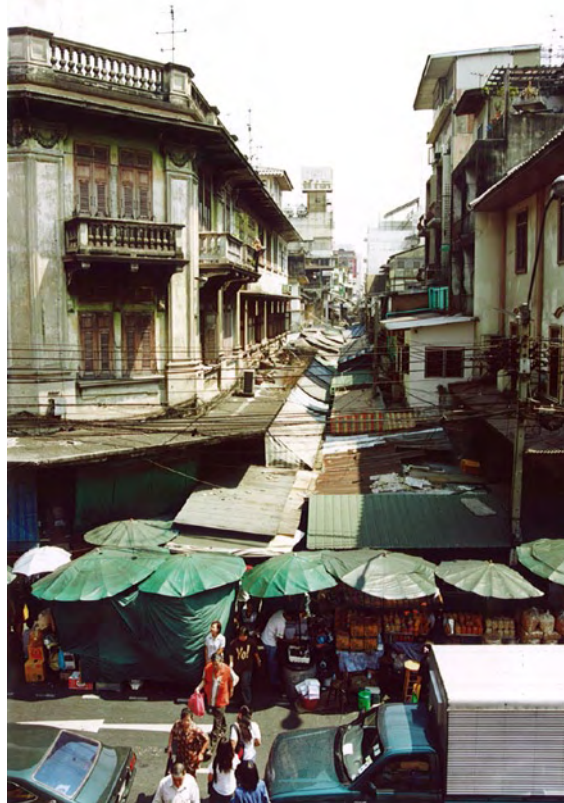

Wir (Supattra und Benjamin Casper) starteten Ende Juni 2008 mit unserem Gewerbe. Supattra kommt aus Bangkok und hatte früher (bis 2003) dort ein Geschäft auf dem Jatujak-Wochenendmarkt. Benjamin hat im Rahmen des inzwischen abgeschlossenen Städtebaustudiums ein Auslandsjahr in Bangkok verbracht und beschäftigt sich seitdem intensiv mit dieser Stadt.

Die Motivation liegt für uns in der Idee begründet, in Bangkok nach ausgefallenen und marktfähigen Produkten zu suchen und diese in Deutschland Einzelhändlern anzubieten. Mit dem Idealist Design-Duo haben wir unseren ersten Hersteller gefunden, der eine schöne Auswahl bereitstellt.

Besonders als Distributor möchten wir erfahren, was die Konsumenten über unsere Produktauswahl denken. Aus diesem Grund verkaufen wir vereinzelt auch z.B. auf einem Weihnachtsmarkt oder Design-Events. Hierdurch können wir gezielter unsere Kunden beraten und unseren Service ausbauen.

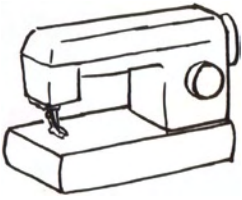

The soft toys are produced in a private and clean environment in Bangkok. Amongst others, the older sister of Pakinee is involved in the sewing. Another

sewer is personally known to Supattra for many years from the time of being self-employed.

As we know the producer personally, we can guarantee that the soft toys are manufactured only by adult and fairly paid seamstresses and that the production takes place either in their own houses or in the neighbourhood.

Die Stoffpuppen werden in privater und sauberer Umgebung in Bangkok gefertigt. Unter anderem näht die ältere Schwester von Pakinee. Eine andere Näherin ist Supattra persönlich durch die langjährige Tätigkeit in Bangkok bekannt. Da wir die Hersteller persönlich sehr gut kennen, können wir versichern, dass die Stoffpuppen nur von erwachsenen, fair bezahlten Näherinnen und Nähern gefertigt werden und die Produktion entweder in ihren Häusern oder in der Nachbarschaft stattfindet.



#### Toxics:

All articles have CE-certification. This implies also that they have been tested for heavy metals. We can send you the certificates if you are interested.

#### Schadstoffe:

Alle Artikel haben das CE-Zertifikat. Dies beinhaltet auch einen Test auf Schwermetalle. Gerne senden wir Ihnen die Zertifikate zu.

## Idealist

The Idealist Design Duo is formed by Ting (r.) und Kob (l.). Both are living and

working together in Bangkok. The graduated designers from Silpakorn and Chulalongkorn University have been designing soft toys, textiles and gifts for more than ten years. The Jatujak Weekend Market made it possible to test their products for selling. Nowadays they concentrate on B2B in international trade. They already sell with success to retailers in Scandinavia and Australia/New Zealand.

Das Idealist Design Duo wird von Pakinee Rattana und Krisana Sureepong gebildet. Beide wohnen und arbeiten zusammen in Bangkok. Die studierten Designer der Silpakorn und Chulalongkorn Universität entwerfen seit über 10 Jahren Geschenkartikel, Textilien und Stoffpuppen. Der Jatujak Wochenendmarkt öffnete ihnen die Möglichkeit, ihre Entwürfe für den Verkauf zu testen. Jetzt konzentrieren sie sich auf Geschäftskunden im internationalen Umfeld. In Skandinavien und Australien/Neuseeland verkaufen Sie schon erfolgreich über Distributoren.



# Content / Inhalt



6



16



7



18

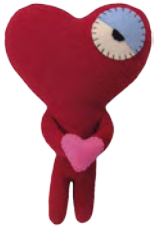

8



19



9



20



10



22



12



23



13



24



14



25

# Janjao

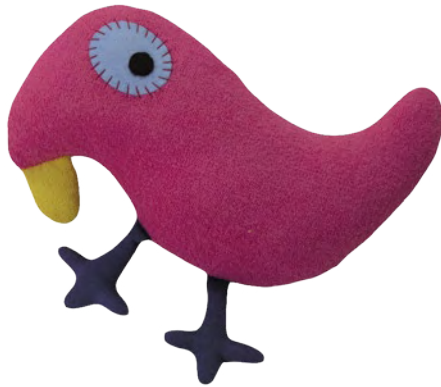

**pink**

## The Bird

“Janjao” is thai and means “moon”. Its sure: The bird helps to find the right sleep at moon time

**Cover:** terry cloth  
**Filling:** polyester  
**Eye:** felt

## Der Vogel

“Janjao” ist thailändisch und bedeutet „Mond“. Eines ist sicher: Der Vogel hilft beim Einschlafen im Mondschein

**Bezug:** Frottee  
**Füllung:** Polyester  
**Auge:** Filz

**Order-Nr.:** Jj220  
**Bestellnr.:**



**grey/grau**



**turquoise/türkis**

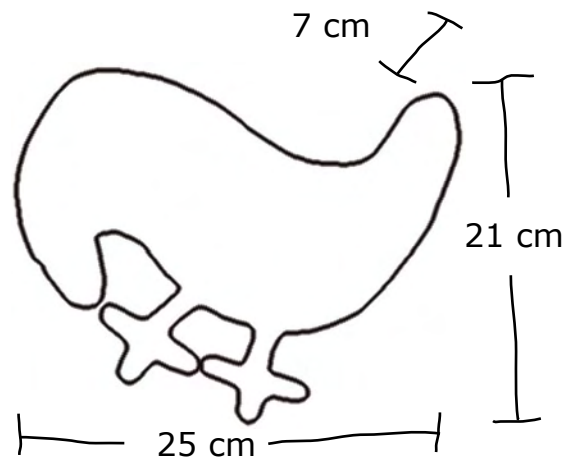

# Frodo



## The Little Dog

Frodo's big eyes help to find the way through parents "tidy-up orders", heaped masses of toys in the middle of the room and by-the-way apocalyptic revelations of some older people, who say that "the big carton there is for recycling and not for playing as a car or plane".



**orange**

Cover, eyes, scarf:	cotton
Filling:	polyester
Nose:	felt



**pink**

## Der kleine Hund

Frodos große Augen helfen dabei, den Weg durch die „Aufräum-Kommandos“ der Eltern, durch aufgehäufte Spielzeugberge mitten im Raum zu finden und nebenbei geäußerten apokalyptischen Offenbarungen von Erwachsenen, die meinen, dass der Karton in den Papiercontainer gehört und nicht als Auto oder Flugzeug genutzt werden kann, auszuweichen.



**red/rot**

Bezug, Augen, Schal:	Baumwolle
Füllung:	Polyester
Nase:	Filz

**Order-Nr.:** Fr190  
**Bestellnr.:**



**grey/grau**

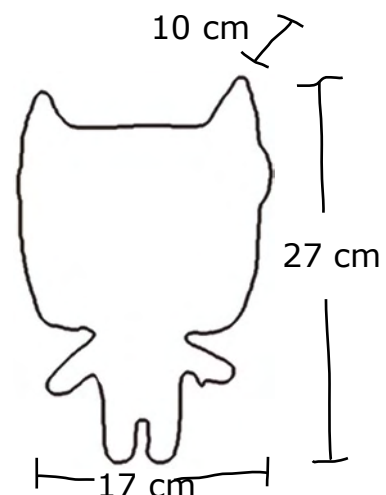

Jaidii

NEW



red/rot



black/schwarz



black/schwarz



red/rot

### A Loyal Heart

Jaidii ("Jaidee") means good-hearted. It is nearly blinded by love, but can barely keep track to hand its feelings on to the lucky one.

Cover: terry cloth  
Filling: polyester  
Eye, heart: felt

### Ein treues Herz

Jaidii bedeutet „gutherzig“. Es ist beinahe blind vor Liebe und kann gerade noch den Überblick behalten, um seine Gefühle an ein glückliches anderes Herz weiter zu geben.

Bezug: Frottee  
Füllung: Polyester  
Augen, Herz: Filz

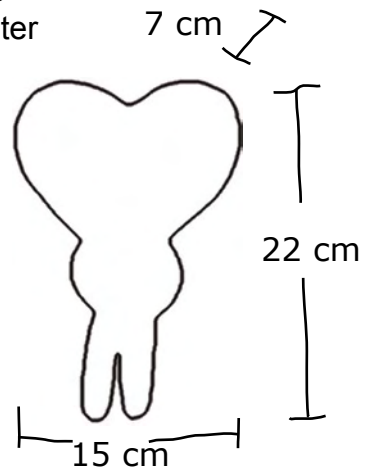

Order-Nr.: Jd095, Jd220  
Best-Nr.:

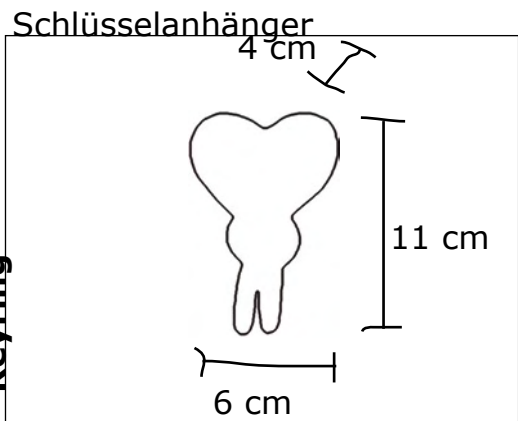

The height is without chain  
Chain length: ca. 4 cm

Die Größe ist ohne Kette gemessen  
Kettenlänge ca. 4 cm

# Boobie

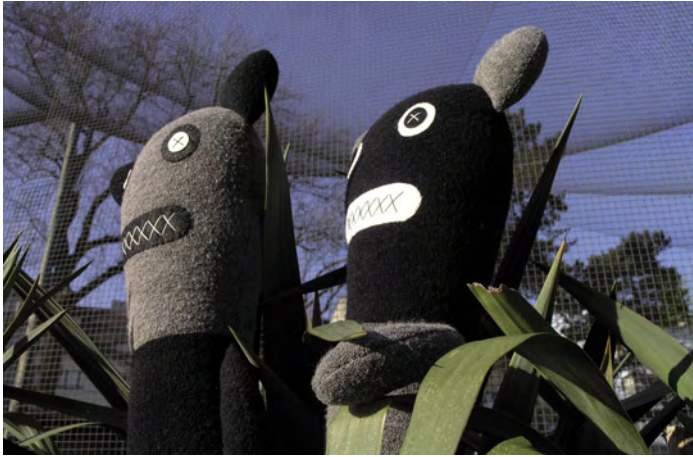

## The Mean

It's often not that easy with Boobie. The name comes from „crumpled“ or „deformed“. Stubborn, frowny and on top of that still in puberty. Sometimes one has to stand it until it's over.

**Cover:** terry cloth  
**Filling:** polyester  
**Mouth, eyes:** felt

## Der Fiese

Mit Boobie ist's oft nicht so einfach. Der Name kommt von „zerknautscht“ oder „deformiert“. Dickköpfig, finster und obendrein noch in der Pubertät. Manchmal muss man es einfach nur aushalten, bis es vorbei ist.

**Bb420**

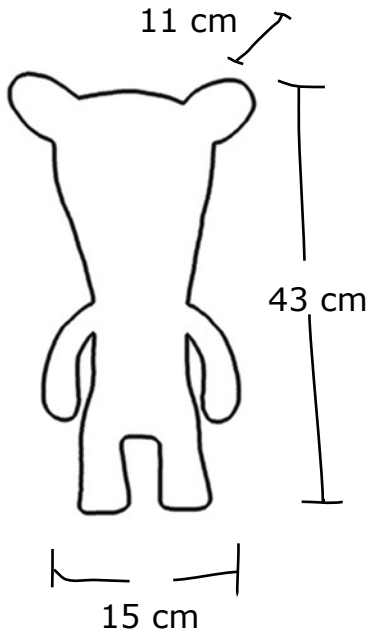

**Bezug:** Frottee  
**Füllung:** Polyester  
**Mund, Augen:** Filz

**Bb220**

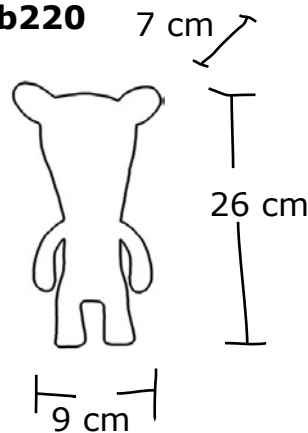

**Order-Nr.:** Bb095,  
**Best-Nr.:** Bb220,  
 Bb420



**greyhead/  
 graukopf**



**blackhead/  
 schwarzkopf**

### Schlüsselanhänger - Filz

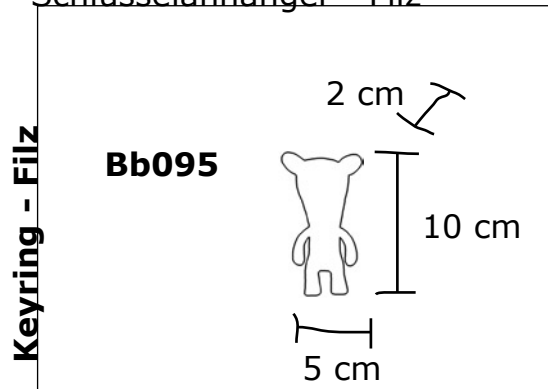

**The height is without chain**  
**Chain length: ca. 4 cm**

Die Größe ist ohne Kette gemessen  
 Kettenlänge ca. 4 cm

# Toomtam

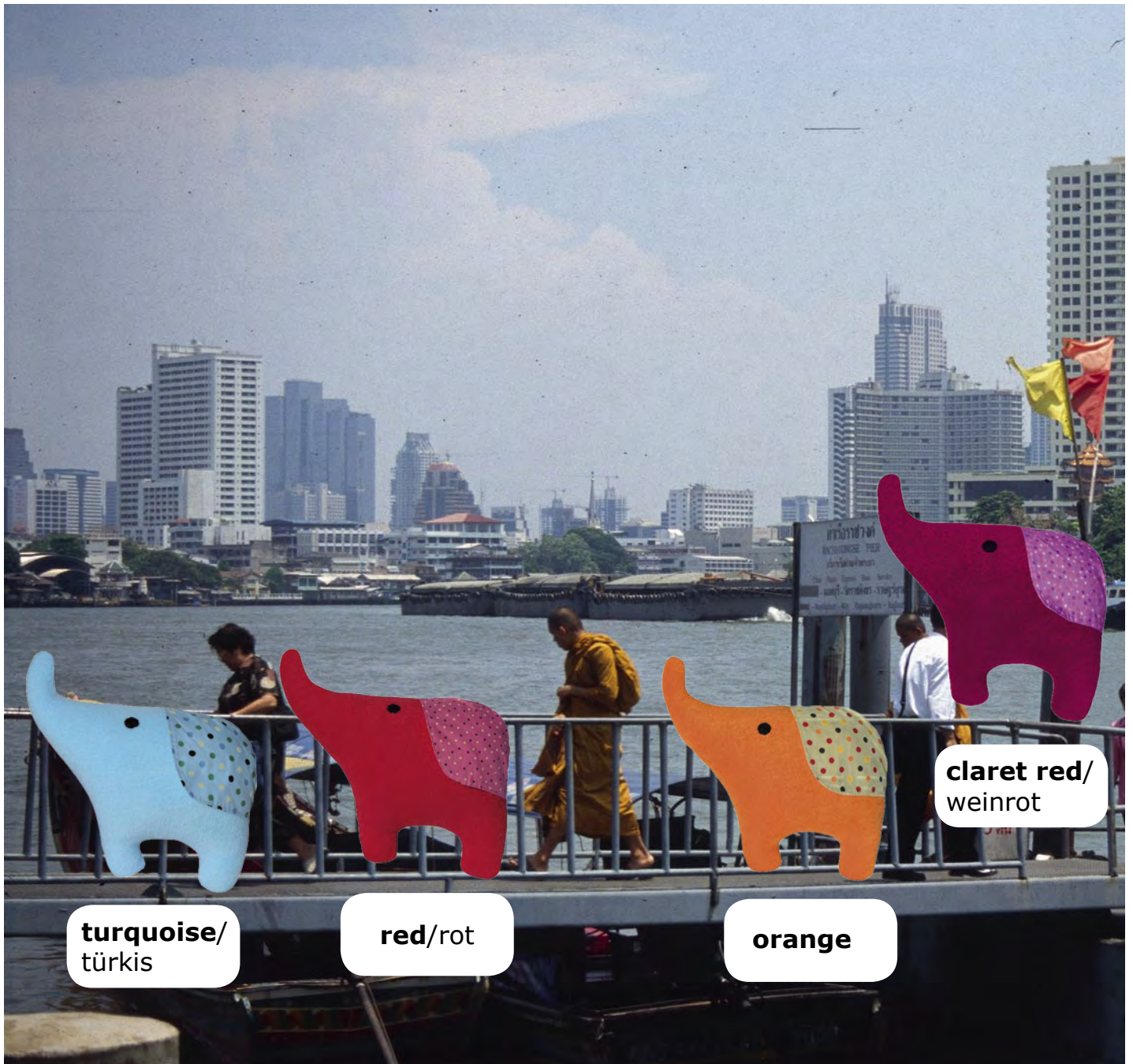

**turquoise/  
türkis**

**red/rot**

**orange**

**claret red/  
weinrot**



**pink**



**grey/grau**



## The Little Elefant

Even though it doesn't seem like that: Toomtám (say: dtoom-dtaam) simply means „kablooey“ in Thai. They all have one thing in common: They search for their father or mother. With the aid of their „kablooey“ they surely will make it.

**Cover:** terry cloth, cotton  
**Filling:** polyester  
**Eye:** felt

**Order-Nr.:** Tm220  
**Best-Nr.:**

## Der kleine Elefant

Auch wenn es nicht so scheint: Toomtám (Sprich: dtuum-dtaam) bedeutet im thailändischen einfach „kawumm“. Eins ist ihnen allen gemeinsam: Sie suchen nach ihrem Vater oder ihrer Mutter. Mit Hilfe ihres „kawumms“ werden sie das auch schaffen.

**Bezug:** Frottee, Baumwolle  
**Füllung:** Polyester  
**Auge:** Filz

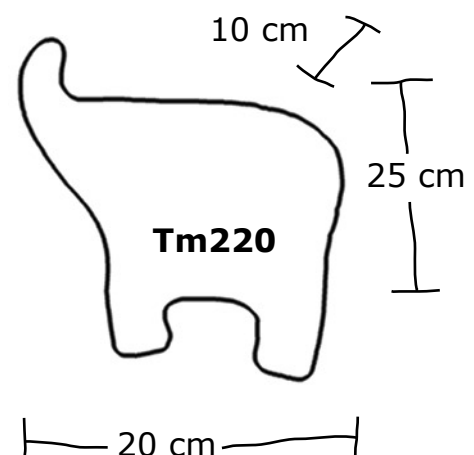

# Gondin



## The Earth Knob

The „earth knob“ (Thai: Gondin) is a hitherto unknown species, whose discovery was documented for the first time at Lad Phrao (coconut slope) in Bangkok.

Cover: terry cloth  
 Filling: polyester  
 Eye: felt

## Das Erdknübbelchen

Das „Erdknübbelchen“ (thailändisch: Gondin) ist eine bis dato unbekannte Spezies, deren Entdeckung erstmalig in Lad Phrao (Kokosnusshang) in Bangkok dokumentiert wurde.

Bezug: Frottee  
 Füllung: Polyester  
 Augen: Filz



**dark brown/  
dunkelbraun**



**grey/grau**



**black/schwarz**



**claret red/  
weinrot**

Order-Nr.: Kd220, Kd420  
 Best-Nr.:

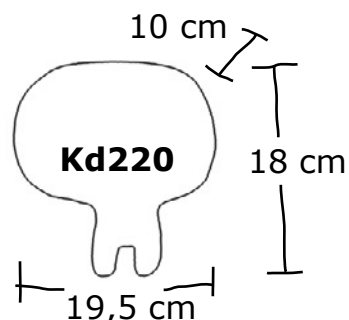
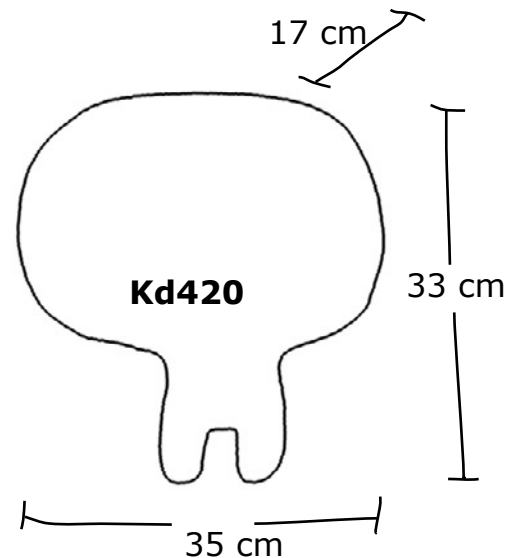

# Namsai

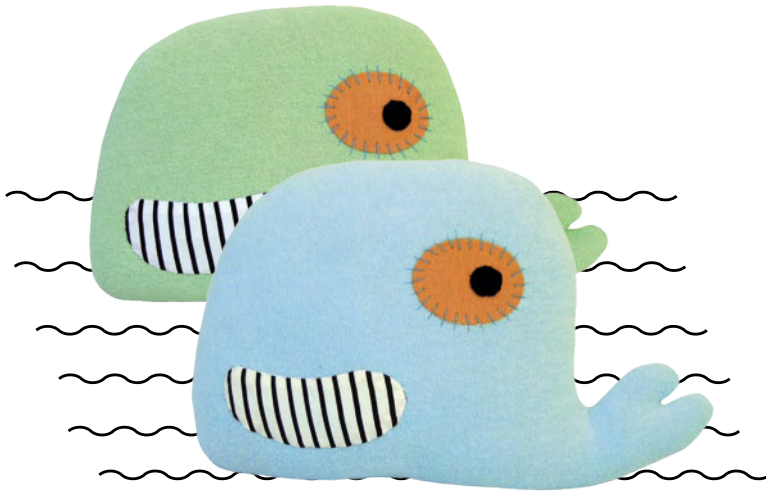

## The Little Whale

The little whale likes it clean and clear (Thai: Namsai = clear water). Although he is ready to swim with his family through thick and thin, he prefers calm and warm places.

**Cover:** terry cloth  
**Filling:** polyester  
**Eye:** felt

## Der kleine Wal

Der kleine Wal liebt es sauber und klar (thailändisch: Namsai = klares Wasser). Obwohl er bereit ist, mit seiner Familie durch dick und dünn zu gehen, bevorzugt er ruhige und warme Orte.



**turquoise/  
türkis**

**Bezug:** Frottee  
**Füllung:** Polyester  
**Auge:** Filz



**green/  
grün**

**Order-Nr.:** Ns220, Ns420  
**Best-Nr.:**

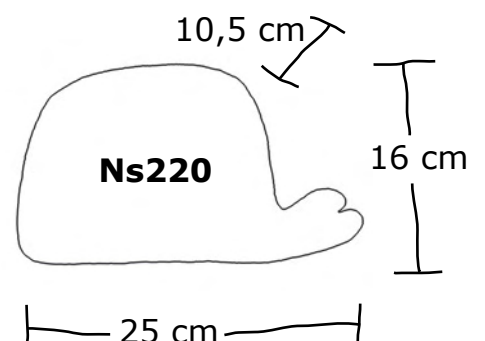
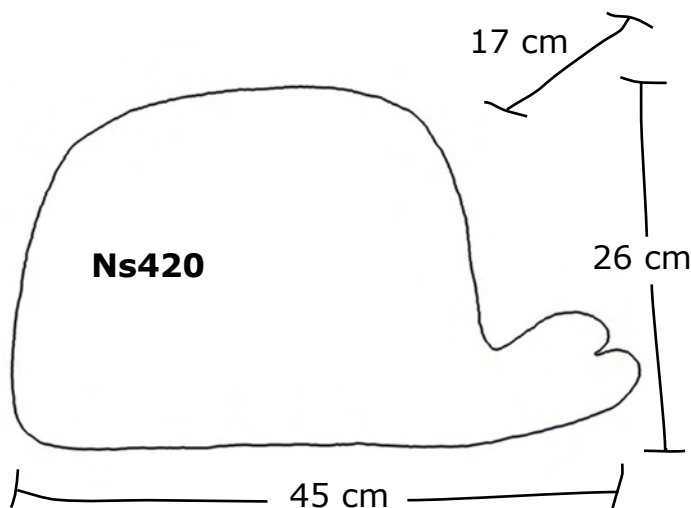

# CatiCat



**dark brown/  
dunkelbraun**



**red/rot**



**black/schwarz**



**turquoise/  
türkis**



**orange**



**claret red/  
weinrot**



**pink**



**grey/grau**



**orange**



**red/rot**



**purple/lila**



**teal/petrol**



**light green/  
hellgrün**

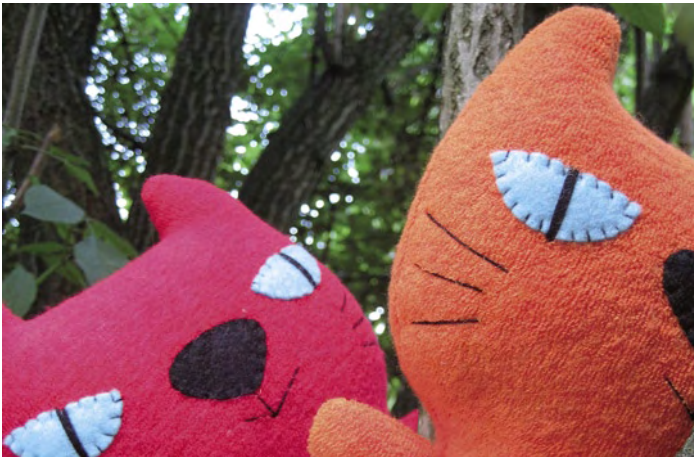

## The Vulpine Cat

CatiCat should not be underestimated as a terry cloth animal. She is clearing the way for you and can find back to you anytime. Regardless of her foxiness she is an absolutely loyal friend and would never give away a secret.

Cover: terry cloth  
 Filling: polyester  
 Eye: felt

## Die gerissene Katze

CatiCat ist als Frotteetier nicht zu unterschätzen. Sie hält einem den Weg frei und findet einen immer wieder. Sie ist trotz ihrer Gerissenheit ein absolut loyaler Freund und würde Geheimnisse niemals verraten.

Bezug: Frottee  
 Füllung: Polyester  
 Augen: Filz

**Cc450**

**Order-Nr.:**  
**Best-Nr.:**

**Cc220, Cc450**

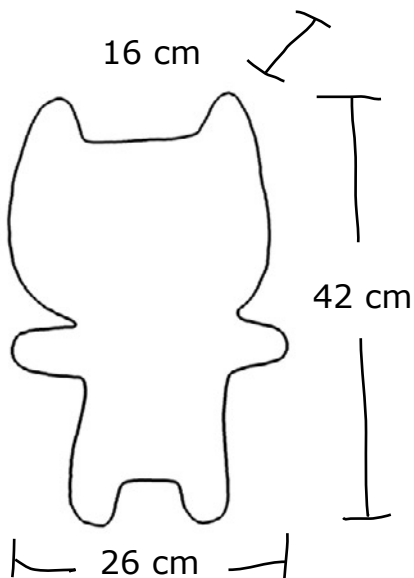

**Cc220**

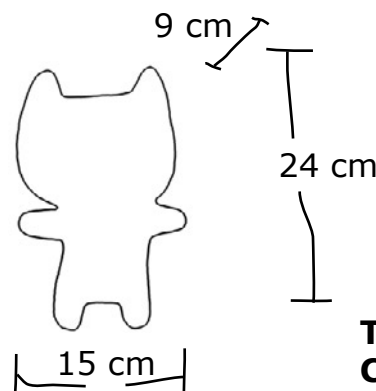

Schlüsselanhänger

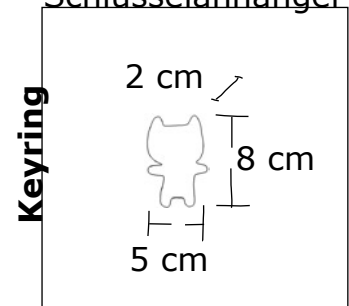

**The height is without chain**  
**Chain length: ca. 4 cm**

Die Größe ist ohne Kette  
 Kettenlänge ca. 4 cm

# Moomoo

**big/groß**



**dark brown/  
dunkelbraun**

**medium/mittel**



**light brown/  
hellbraun**

**small/klein**



**grey/grau**

**tiny/winzig**



**Order-Nr.:**

Best-Nr.:

**Mm095, Mm150, Mm220,  
Mm320, Mm420**

**Neck cushion (adult-fit):**

Nackenkissen (Erwachsenengröße): **Mm420, Mm320**

**Neck cushion (children-fit):**

Nackenkissen (Kindergröße): **Mm220**

**Wrist cushion:**

Handgelenkkissen: **Mm150**

**Each size is available in the  
three colours dark brown, light  
brown and grey**

Jede Größe ist in jeder der drei  
Farben erhältlich



**What am I? I'll help you: To protect and to attack couches are my duties. When the chips are down, we can defend this area together. Once I reached on the sofa you can recline and relax. Our smallest is specialised in crib-defense. Also if needs must as a wrist support for the big ones working on PC**

**Cover:** terry cloth  
**Filling:** polyester  
**Eye:** felt

Was bin ich eigentlich? Gerne helfe ich euch: Beschützen und Sofas stürmen sind meine Aufgaben. Wenn es drauf ankommt, können wir zusammen deinen Bereich verteidigen. Bin ich erst auf dem Sofa angekommen, kannst Du dich gerne anlehnen und zur Ruhe kommen. Der kleinste von uns ist spezialisiert auf Kinderbetten-Verteidigung. Wenn's sein muss auch zur Handgelenkunterstützung beim Arbeiten der Großen am Rechner.

**Bezug:** Frottee  
**Füllung:** Polyester  
**Augen:** Filz

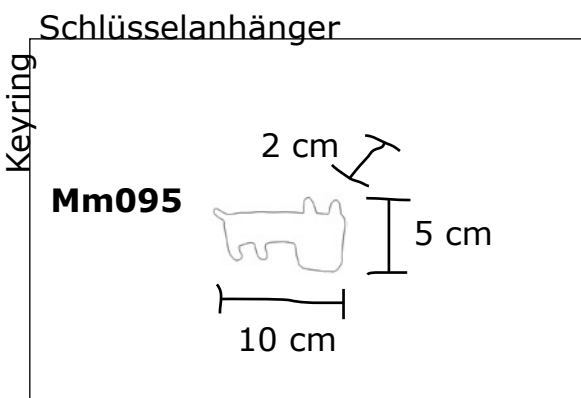
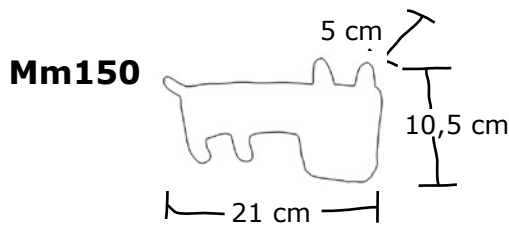

**The height is without chain  
 Chain length: ca. 4 cm**

Die Größe ist ohne Kette  
 Kettenlänge ca. 4 cm

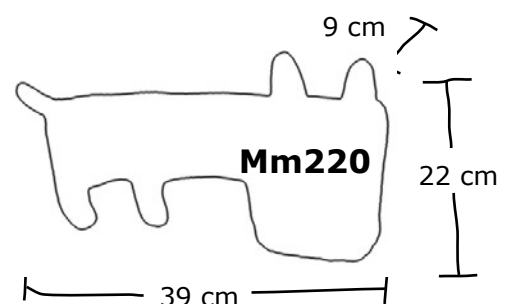
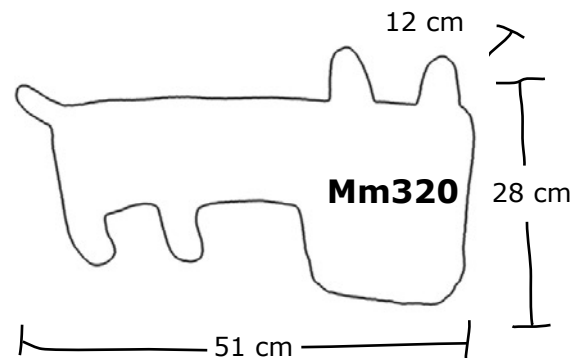
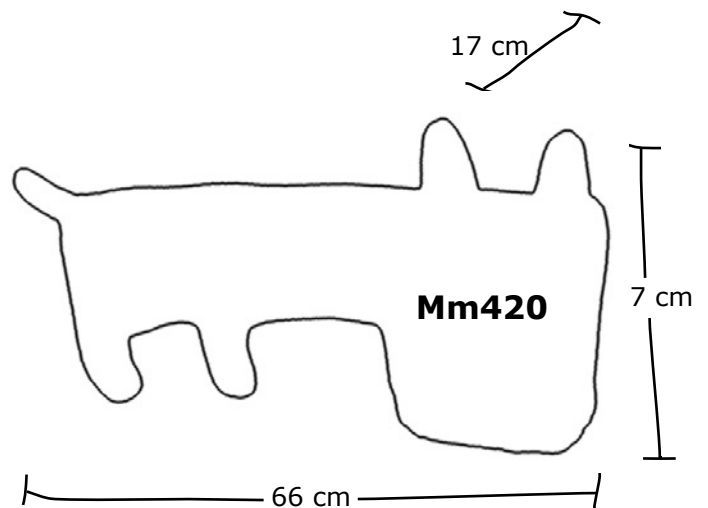

# Mumini



## The Mummy with heart

Mumini is a survivor and can also mete out sometimes. Luckily it has a heart. Truly, for a mummy a really big heart.

**Cover:** cotton  
**Filling:** polyester  
**Eye:** felt

**Order-Nr.:** Mu075, Mu150  
**Best-Nr.:**

## Die Mumie mit Herz

Mumini ist hart im Nehmen und kann auch schon mal etwas austeilen. Zum Glück hat Sie aber auch ein Herz. Wahrlich, für eine Mumie ein richtig großes Herz.

**Bezug:** Baumwolle  
**Füllung:** Polyester  
**Augen:** Filz



**dark brown/  
dunkelbraun**



**green/grün**



**jeans**



**pink**



**white/weiß**

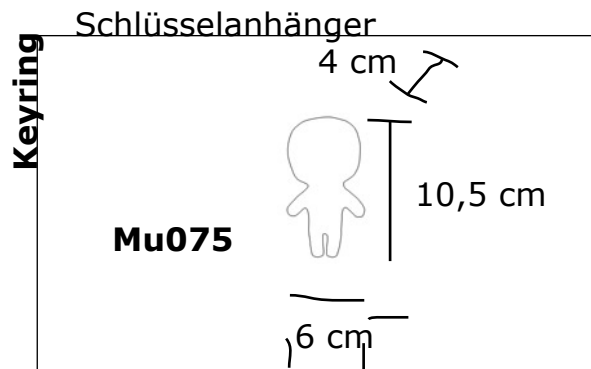
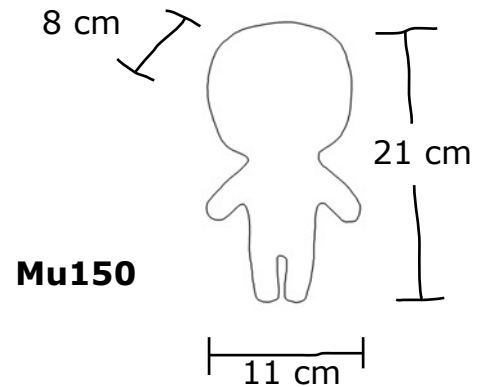

**The height is without chain  
Chain length: ca. 4 cm**

Die Größe ist ohne Kette  
Kettenlänge ca. 4 cm

# Mumino



## The Mummy

Mumino doesn't has a lot to say. Or in other words: Mumino keeps silent and enjoys. Thus he is the ideal companion for splendidly relaxed movie nights on the couch. Or as as a pillow respectively support for reading in your favourite book.

Cover: printed cotton,  
jeans  
Filling: polyester

Order-Nr.: Mu230, Mu350  
Best-Nr.:



front

## Die Mumie

Mumino hat nicht viel zu sagen. Oder anders ausgedrückt: Mumino schweigt und genießt. Und somit ist er der ideale Begleiter für herrlich entspannte Filmabende auf dem Sofa. Oder als Kissen bzw. Stütze beim Lesen in ihrem Lieblingsschmöcker.

Bezug: bedruckte  
Baumwolle,  
Jeans  
Füllung: Polyester



back

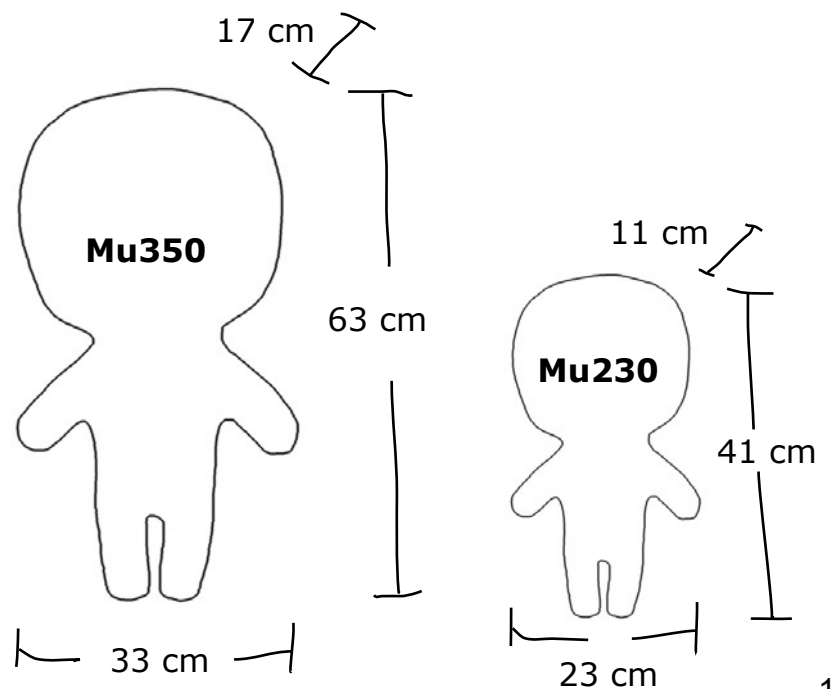

# rainbow bear





A down-to-earth contemporary, he is happy about the day with young and old and brings delight and variety into the room. Its biggest exemplar has been sighted already: 86 cm tall and 1.5 kg heavy. The pillow can set priorities on a sofa and the key rings finally round off the picture.

**Cover:** polyester  
**Filling:** polyester  
**Eyes:** felt (Ra1800: buttons)

**Order-Nr.:**  
**Best-Nr.:**  
**Ra150, Ra250, Ra1800**

Ein unkomplizierter Zeitgenosse, er freut sich mit jung und alt über den Tag und bringt Freude und Abwechslung in die Wohnung. Sein größtes Exemplar wurde bereits gesichtet: 86 cm hoch und 1,5 kg schwer. Das Kissen kann starke Akzente aufs Sofa bringen, die Schlüsselanhänger runden das Bild schließlich ab.

**Bezug:** Polyester  
**Füllung:** Polyester  
**Augen:** Filz (Ra1800: Knöpfe)

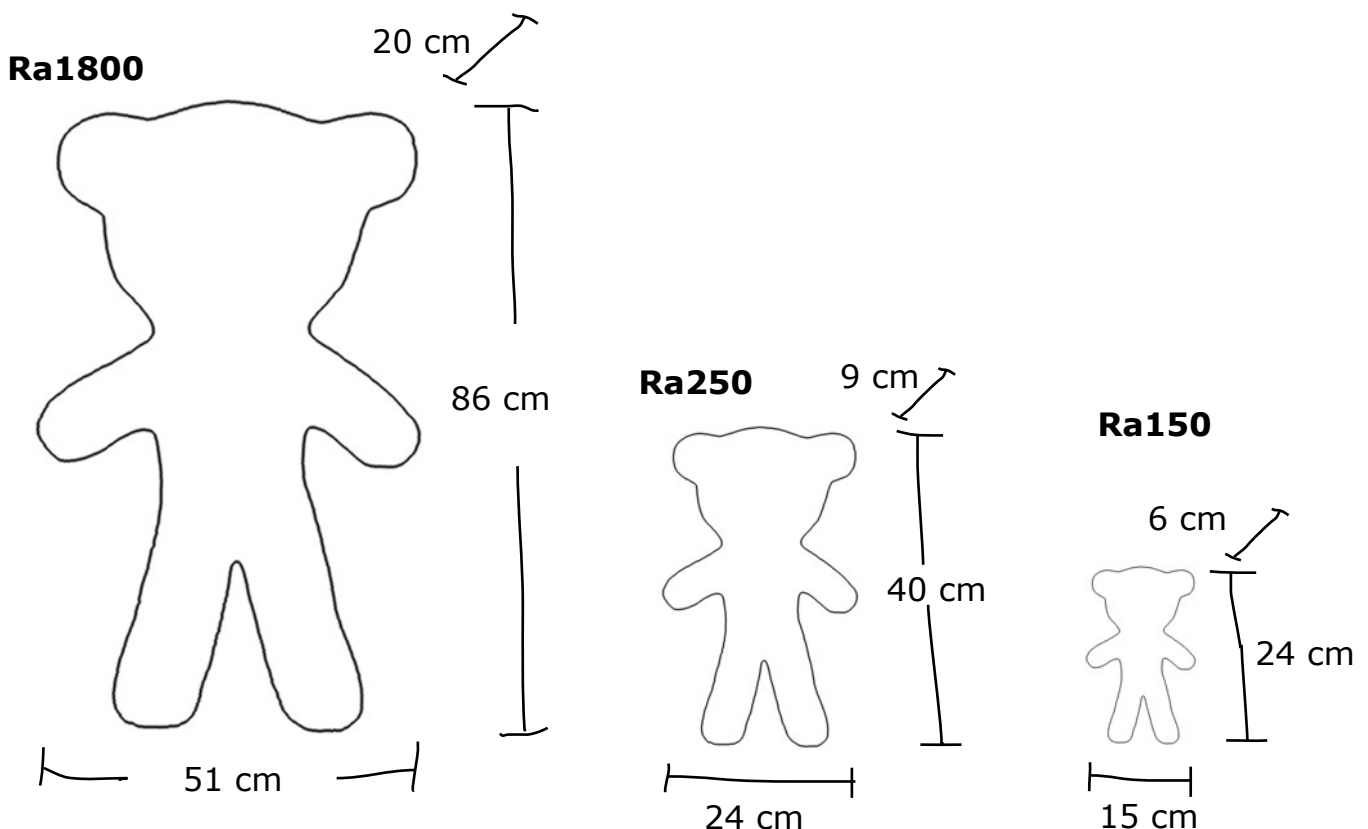

# rainbow bear



## Pillow

**Cover:** polyester  
**Filling:** polyester  
**Eyes:** felt

## Kissen

**Bezug:** Polyester  
**Füllung:** Polyester  
**Augen:** Filz

**Order-Nr.:** Ra450, Ra095  
**Best-Nr.:**

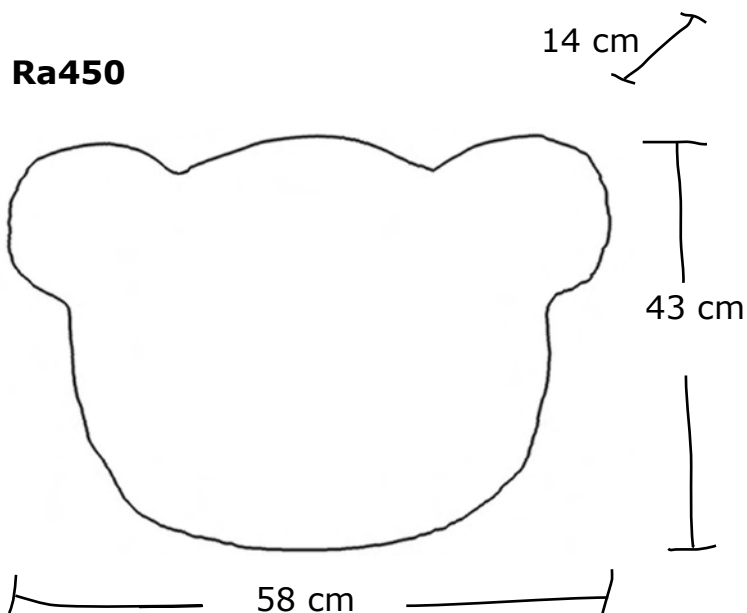

## Key Ring

**Cover:** cotton  
**Filling:** polyester  
**Eyes:** buttons

## Schlüsselanhänger

**Bezug:** Baumwolle  
**Füllung:** Polyester  
**Augen:** Knöpfe

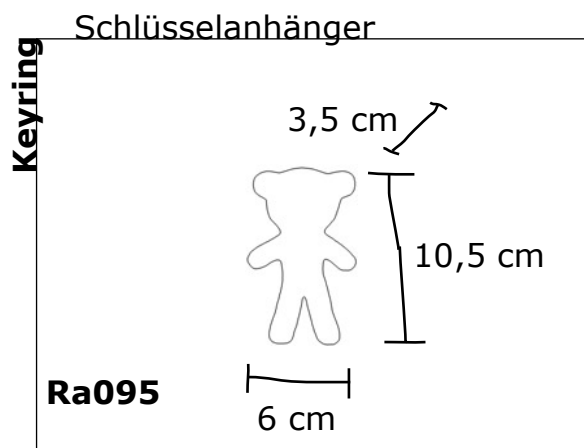

**The height is without chain**  
**Chain length: ca. 4 cm**

Die Größe ist ohne Kette  
 Kettenlänge ca. 4 cm

# Phibi



**Order-Nr.:** Ph095; Ph150  
**Best-Nr.:**



**light pink/**  
**rosa**



**red/rot**



**turquoise/**  
**türkis**

## The Lovely Cat

Phibi just means it well and likes to be cuddled. Sometimes she has a mishap, but how could one be angry with her. With these eyes!

**Cover:** polyester  
**Filling:** polyester  
**Eyes, nose:** felt

## Das liebe Kätzchen

Phibi meint es nur gut und lässt sich gerne kuscheln. Manchmal passieren ihr Missgeschicke, aber wie könnte man ihr denn böse sein. Bei den Augen.

**Bezug:** Polyester  
**Füllung:** Polyester  
**Augen, Nase:** Filz

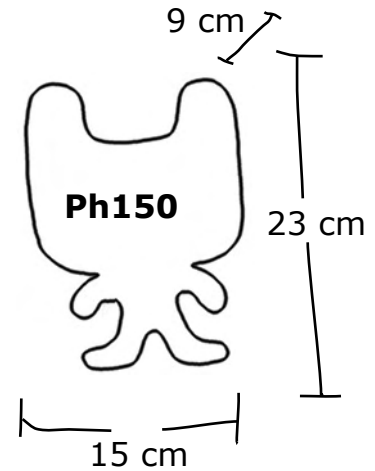

Schlüsselanhänger aus Filz

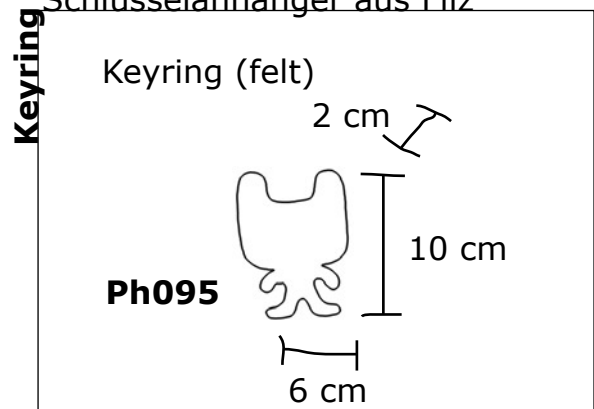

**The height is without chain**  
**Chain length: ca. 4 cm**

Die Größe ist ohne Kette  
 Kettenlänge ca. 4 cm

# Kiki



## The Sweet Bunny - Key Ring

Kiki is an endearing bunny, she actually wants to dance the whole day in the meadow. But one thing she wants to assure: she is the only one, who dresses like her.

Cover: cotton  
Filling: polyester  
Eyes, nose, ears: felt

## Das süße Häschen

Kiki ist ein liebes Häschen, sie möchte eigentlich den ganzen Tag auf der grünen Wiese tanzen. Eines aber will sie sicherstellen: Sie ist die einzige die sich so kleidet.

Bezug: Baumwolle  
Füllung: Polyester  
Augen, Nase, Ohren :Filz

Order-Nr.: Kr195  
Best-Nr.:

Ohren- und Nasenfarbe sind je Puppe immer identisch, variieren von Puppe zu Puppe

Ear and nose colours are within each puppet similar, but vary from puppet to puppet

wechselnde Halstücher

changing neck scarf

wechselnde Stoffe

changing cloth

hellblau, rosa oder natur

light blue, light pink or ecru

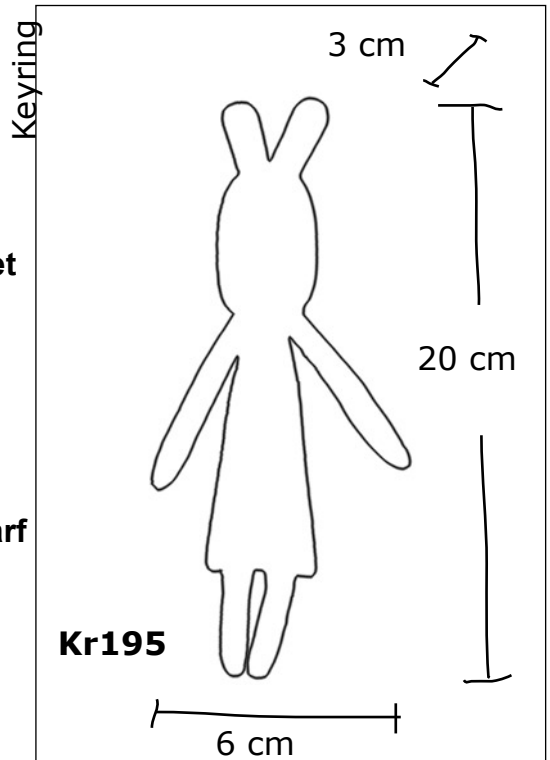

The height is without chain  
Chain length: ca. 4 cm

Die Größe ist ohne Kette  
Kettenlänge ca. 4 cm

# Roboter



The palm-sized robots wait for their deployment. Their areas of expertise are security services in the bags division, capturing of key positions and amicable support for backpacks. The high quality is reached in a felt-processing manufactory.

handmade

Cover: felt  
Filling: polyester

Order-Nr.: Rb085  
Best-Nr.:

Die handtellergroßen Roboter warten auf ihren Einsatz. Die Spezialgebiete sind Objektschutz im Taschenbereich, Einnehmen von Schlüsselstellungen und freundschaftliche Rucksackunterstützung. Die hohe Qualität wird in einer filzverarbeitenden Manufaktur erreicht.



pink

Handarbeit

Bezug: Filz  
Füllung: Polyester



orange



green/grün

Schlüsselanhänger aus Filz

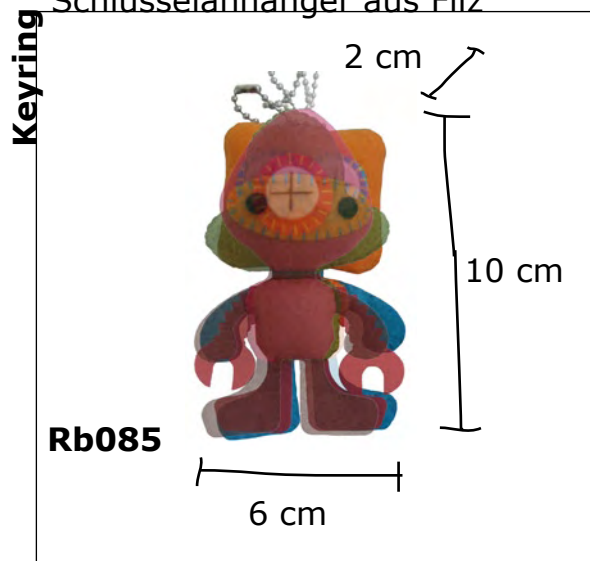

The height is without chain  
Chain length: ca. 4 cm

Die Größe ist ohne Kette  
Kettenlänge ca. 4 cm

# Keyring-collection

## Schlüsselanhänger-Kollektion



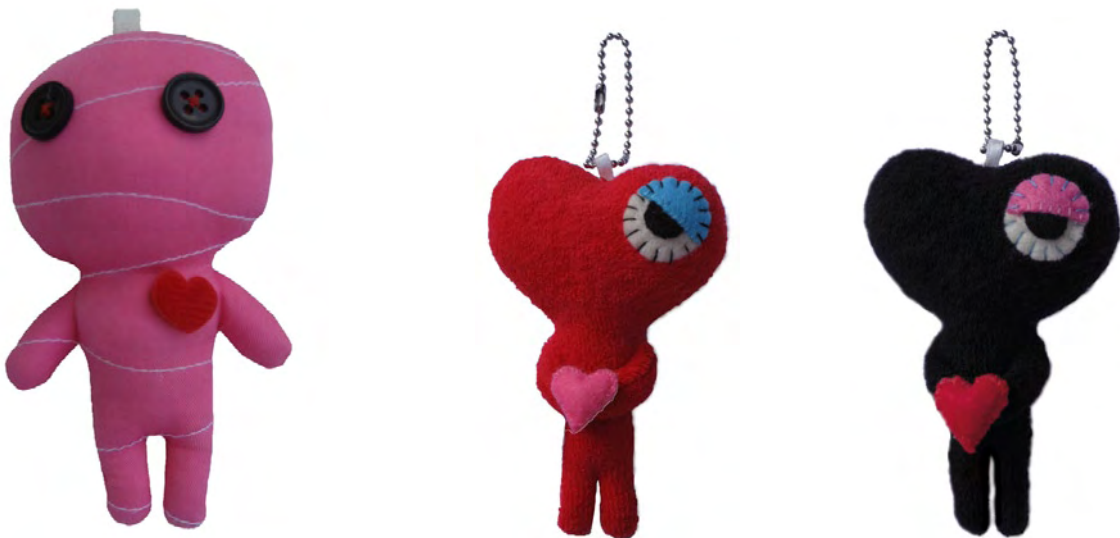



## CasperCompany

Supattra Casper & Casper GbR  
Neuhöfferstr. 28  
50679 Köln

Tel.: +49 (0)221 / 91391 554

Fax: +49 (0)221 / 91391 555

[www.caspercompany.de](http://www.caspercompany.de)  
[www.facebook.com/caspercompany](https://www.facebook.com/caspercompany)  
[info@caspercompany.de](mailto:info@caspercompany.de)